

R32 or R410A

**TOSHIBA**

Leading Innovation >>>

*AIRE ACONDICIONADO (TIPO SPLIT)*

## Manual del propietario

**Unidad interior**

Para uso comercial

Nombre del modelo: \_\_\_\_\_

Tipo de conducto oculto

**RAV-RM561BTP-E**

**RAV-RM801BTP-E**

**RAV-RM1101BTP-E**

**RAV-RM1401BTP-E**

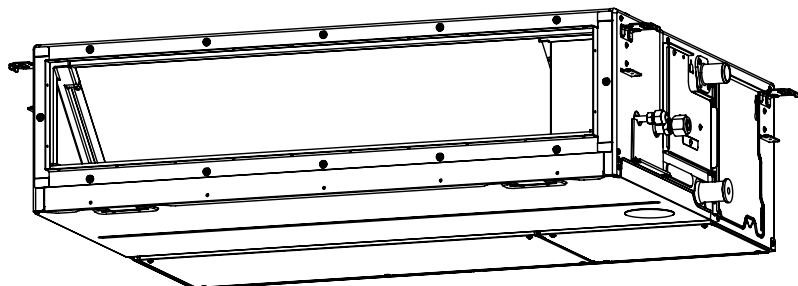

## Translated instruction

### **ADOPCIÓN DEL REFRIGERANTE R32 o R410A**

Este aparato de aire acondicionado usa el refrigerante HFC (R32 o R410A) que no es perjudicial para la capa de ozono.

Conforme a EN 60335-1

Este aparato pueden usarlo niños mayores de 8 años y personas con capacidad física, mental o sensorial reducida, o falta de experiencia y conocimiento, si han recibido instrucción o supervisión respecto a su uso en condiciones de seguridad y han entendido los riesgos que conlleva. Los niños no deben jugar con el aparato. La limpieza y mantenimiento no debe ser realizada por niños sin supervisión.

Conforme a IEC 60335-1

Este aparato no deben usarlo personas (incluidos niños) con alguna discapacidad física, mental o sensorial, o con falta de experiencia y conocimiento, a no ser que hayan recibido instrucción o supervisión respecto al uso del mismo por parte de una persona responsable de su seguridad. Los niños deberán ser supervisados para garantizar que no juegan con el aparato.

## Contenido

1	Precauciones de seguridad .....	4
2	Nombre de los componentes .....	8
3	Control remoto con cable .....	9
4	Utilización correcta .....	10
5	Funcionamiento del temporizador .....	11
6	Modo de ahorro de energía .....	12
7	Mantenimiento .....	13
8	Resolución de problemas .....	14
9	Operaciones y rendimiento .....	15
10	Instalación .....	15
11	Especificaciones .....	16

Gracias por haber adquirido este aparato de aire acondicionado Toshiba.  
 Lea atenta y completamente estas instrucciones que contienen información importante conforme a la Directiva de Maquinaria (Directiva 2006/42/EC), y asegúrese de entenderlas bien.  
 Cuando haya leído estas instrucciones, guárdelas en un lugar seguro junto con el Manual de instrucciones suministrado con el producto.

**Denominación genérica: Aire acondicionado**



**Definición de instalador cualificado o técnico cualificado**

El aparato de aire acondicionado deberá ser instalado, mantenido, reparado y desechado por un instalador cualificado o por una persona de servicio cualificada. Cuando se tenga que hacer cualquiera de estos trabajos, acuda a un instalador cualificado o a un técnico cualificado para que lo haga por usted.

Un instalador cualificado o una persona de servicio cualificada es un agente con las cualificaciones y conocimientos descritos en la tabla de abajo.





Agente	Cualificaciones y conocimientos que debe tener el agente
Instalador cualificado	<ul style="list-style-type: none"> <li>El instalador cualificado es una persona que se dedica a la instalación, mantenimiento, traslado y retirada de los aparatos de aire acondicionado fabricados por Toshiba Carrier Corporation. Dicha persona habrá recibido formación relativa a la instalación, mantenimiento, traslado y retirada de aparatos de aire acondicionado fabricados por Toshiba Carrier Corporation, o, de otro modo, habrá sido instruida en dichas operaciones por otra u otras personas que hayan recibido formación en la materia y que por tanto posean amplios conocimientos relativos a dichas operaciones.</li> <li>El instalador cualificado que esté autorizado para realizar los trabajos eléctricos propios de la instalación, traslado y retirada poseerá las cualificaciones relativas a dichos trabajos eléctricos, de conformidad con la legislación local vigente, y habrá recibido formación relativa a las tareas eléctricas a realizar en los aparatos de aire acondicionado fabricados por Toshiba Carrier Corporation, o, de otro modo, habrá sido instruido en dichas tareas por otra u otras personas que hayan recibido formación en la materia y que por tanto posean amplios conocimientos relativos a dichas operaciones.</li> <li>El instalador cualificado que esté autorizado para realizar los trabajos de canalización y manejo del refrigerante propios de la instalación, traslado y retirada poseerá las cualificaciones relativas a dichos trabajos de canalización y manejo del refrigerante, de conformidad con la legislación local vigente, y habrá recibido formación relativa a las tareas de canalización y uso del refrigerante a realizar en los aparatos de aire acondicionado fabricados por Toshiba Carrier Corporation, o, de otro modo, habrá sido instruido en dichas tareas por otra u otras personas que hayan recibido formación en la materia y que por tanto posean amplios conocimientos relativos a dichas operaciones.</li> <li>El instalador cualificado que esté autorizado para trabajar en alturas habrá recibido formación relativa a la realización de trabajos en altura con los aparatos de aire acondicionado fabricados por Toshiba Carrier Corporation, o, de otro modo, habrá sido instruido en dichas tareas por otra u otras personas que hayan recibido formación en la materia y que por tanto posean amplios conocimientos relativos a dichos trabajos.</li> </ul>
Técnico cualificado	<ul style="list-style-type: none"> <li>La persona de mantenimiento cualificado es una persona que se dedica a la instalación, reparación, mantenimiento, traslado y retirada de los aparatos de aire acondicionado fabricados por Toshiba Carrier Corporation. Dicha persona habrá recibido formación relativa a la instalación, reparación, mantenimiento, traslado y retirada de aparatos de aire acondicionado fabricados por Toshiba Carrier Corporation, o, de otro modo, habrá sido instruida en dichas operaciones por otra u otras personas que hayan recibido formación en la materia y que por tanto posean amplios conocimientos relativos a dichas operaciones.</li> <li>La persona de mantenimiento cualificada que esté autorizada para realizar los trabajos eléctricos propios de la instalación, reparación, traslado y retirada poseerá las cualificaciones relativas a dichos trabajos eléctricos, de conformidad con la legislación local vigente, y habrá recibido formación relativa a las tareas eléctricas a realizar en los aparatos de aire acondicionado fabricados por Toshiba Carrier Corporation, o, de otro modo, habrá sido instruida en dichas tareas por otra u otras personas que hayan recibido formación en la materia y que por tanto posean amplios conocimientos relativos a dichas operaciones.</li> <li>La persona de mantenimiento cualificada que esté autorizada para realizar los trabajos de canalización y manejo del refrigerante propios de la instalación, reparación, traslado y retirada poseerá las cualificaciones relativas a dichos trabajos de canalización y manejo del refrigerante, de conformidad con la legislación local vigente, y habrá recibido formación relativa a las tareas de canalización y uso del refrigerante a realizar en los aparatos de aire acondicionado fabricados por Toshiba Carrier Corporation, o, de otro modo, habrá sido instruida en dichas tareas por otra u otras personas que hayan recibido formación en la materia y que por tanto posean amplios conocimientos relativos a dichas operaciones.</li> <li>La persona de mantenimiento cualificada que esté autorizada para trabajar en alturas habrá recibido formación relativa a la realización de trabajos en altura con los aparatos de aire acondicionado fabricados por Toshiba Carrier Corporation, o, de otro modo, habrá sido instruida en dichas tareas por otra u otras personas que hayan recibido formación en la materia y que por tanto posean amplios conocimientos relativos a dichos trabajos.</li> </ul>

Estas precauciones de seguridad describen aspectos importantes para la seguridad a fin de evitar lesiones personales y daños en la propiedad. Lea atentamente este manual y asegúrese de comprender todo el contenido incluido a continuación (significado de las indicaciones) y siga las instrucciones de las descripciones.





Indicación	Significado de la indicación
 <b>ADVERTENCIA</b>	El texto incluido de esta forma indica que si no se siguen las instrucciones de la advertencia podrían ocasionarse lesiones corporales graves (*1) o la muerte si el producto no se manipula de forma correcta.
 <b>PRECAUCIÓN</b>	El texto incluido de esta forma indica que si no se siguen las instrucciones de la precaución podrían ocasionarse lesiones leves (*2) o daños (*3) en la propiedad si el producto no se manipula de forma correcta.

\*1: Una lesión corporal grave implica pérdida de visión, lesiones, quemaduras, descarga eléctrica, fractura ósea, intoxicación y otras lesiones que causan secuelas y requieren hospitalización o tratamiento prolongado de seguimiento en ambulatorio.  
 \*2: Una lesión leve implica lesión, quemaduras, descarga eléctrica y otras lesiones que no requieren hospitalización ni tratamiento prolongado de seguimiento en ambulatorio.  
 \*3: Daño a la propiedad implica daños a los edificios, efectos domésticos, animales domésticos y mascotas.

**SIGNIFICADOS DE LOS SÍMBOLOS DE LA UNIDAD**

	<b>ADVERTENCIA</b> (Riesgo de incendio)	Esta marca es solo para el refrigerante R32. El tipo de refrigerante se especifica en la placa de características de la unidad exterior. Si el tipo de refrigerante es R32, esta unidad usa un refrigerante inflamable. Si el refrigerante gotea y entra en contacto con piezas en llamas o calientes, producirá gas nocivo y existe el riesgo de incendio.
		Lea el MANUAL DEL PROPIETARIO atentamente antes de usar el sistema.
		El personal de mantenimiento deberá leer atentamente el MANUAL DEL PROPIETARIO y el MANUAL DE INSTALACIÓN antes de usar el sistema.
		Encontrará más información en el MANUAL DEL PROPIETARIO, el MANUAL DE INSTALACIÓN y cualquier otra documentación relacionada.

## ■ Indicaciones de advertencia en la unidad de aire acondicionado

Indicación de advertencia	Descripción
 <p><b>WARNING</b> <b>ELECTRICAL SHOCK HAZARD</b> Disconnect all remote electric power supplies before servicing.</p>	<p><b>ADVERTENCIA</b> <b>PELIGRO DE DESCARGA ELÉCTRICA</b> Desconecte todos los suministros eléctricos remotos antes de hacer reparaciones.</p>
 <p><b>WARNING</b> Moving parts. Do not operate unit with grille removed. Stop the unit before the servicing.</p>	<p><b>ADVERTENCIA</b> Piezas móviles. No utilice la unidad con la rejilla retirada. Pare la unidad antes de hacer reparaciones.</p>
 <p><b>CAUTION</b> High temperature parts. You might get burned when removing this panel.</p>	<p><b>PRECAUCIÓN</b> Piezas de alta temperatura. Al retirar este panel podría quemarse.</p>
 <p><b>CAUTION</b> Do not touch the aluminum fins of the unit. Doing so may result in injury.</p>	<p><b>PRECAUCIÓN</b> No toque las lamas de aluminio de la unidad. De hacerlo, podría sufrir lesiones personales.</p>
 <p><b>CAUTION</b> <b>BURST HAZARD</b> Open the service valves before the operation, otherwise there might be the burst.</p>	<p><b>PRECAUCIÓN</b> <b>PELIGRO DE ROTURA</b> Abra las válvulas de servicio antes de la operación, de lo contrario podrían producirse roturas.</p>

# 1 Precauciones de seguridad

El fabricante no se hará responsable de ningún daño causado por la falta de observación de las descripciones de este manual.

## ADVERTENCIAS

### Generalidades

- Lea atentamente este Manual del propietario antes de poner en marcha el aparato de aire acondicionado. Debe recordar muchos datos importantes relacionados con el funcionamiento general la unidad.
- Solicite que el distribuidor o un profesional realice la instalación. Sólo un instalador calificado (\*1) puede realizar la instalación del acondicionador de aire. Si lo instala una persona no calificada puede provocar problemas como incendios, descargas eléctricas, lesiones, fugas de agua, ruidos y vibraciones.
- A la hora de rellenar o cambiar el refrigerante, no utilice un refrigerante distinto del especificado. De lo contrario, se podría generar una presión excesivamente alta en el ciclo de refrigeración, pudiendo ocasionar un fallo o explosión del producto o lesiones corporales.
- Lugares donde el ruido de funcionamiento de la unidad exterior puede provocar inconvenientes. (Especialmente en la divisoria con un vecino, instale el acondicionador de aire teniendo en cuenta el ruido.)
- Este aparato está destinado a ser utilizado por usuarios expertos o formados en tiendas, industria ligera o para uso comercial por parte de personas no expertas.

### Transporte y almacenamiento

- Utilice zapatos con punteras, guantes y vestimenta de protección para transportar el aparato de aire acondicionado.
- No agarre las bandas que rodean la caja del embalaje para transportar la unidad de aire acondicionado. Podría lesionarse en caso de rotura de las bandas.
- Antes de apilar las cajas de cartón para el almacenamiento o transporte, tenga en cuenta las indicaciones de precaución que aparecen impresas en dichos embalajes. De no seguirse dichas precauciones, la pila de cajas podría caerse.
- La unidad de aire acondicionado se debe transportar en condiciones de estabilidad adecuadas. Si alguna pieza del producto estuviera rota, póngase en contacto con el distribuidor.
- Si es necesario transportar la unidad de aire acondicionado con las manos, deberán hacerlo dos o más personas.

## Instalación

- Sólo un instalador cualificado(\*1) o una persona de servicio cualificada(\*1) tiene permitido realizar el trabajo eléctrico del aparato de aire acondicionado. Este trabajo no deberá hacerlo, bajo ninguna circunstancia, una persona que no esté cualificada, ya que si el trabajo se hace mal, existe el peligro de que se produzcan descargas eléctricas y/o fugas eléctricas.
- Una vez finalizados los trabajos de instalación, pídale al instalador que le explique las posiciones del disyuntor. En el caso de que se haya producido un problema con el aparato de aire acondicionado, desconecte el disyuntor y póngase en contacto con una persona de mantenimiento.
- Si se instala la unidad en una habitación pequeña, tome las medidas apropiadas para impedir que el refrigerante sobrepase la concentración límite aunque tuviera fugas. Consulte al distribuidor donde adquirió el aparato de aire acondicionado cuando ponga en práctica las medidas. La acumulación de refrigerante altamente concentrado puede provocar un accidente por falta de oxígeno.
- No instale el aparato de aire acondicionado en un lugar donde pueda estar expuesto a un gas combustible. Si hay fugas de gas combustible y éste se concentra alrededor de la unidad, podría producirse un incendio.
- Utilice las piezas compradas por separado especificadas por la empresa. El uso de productos no especificados puede provocar un incendio, descargas eléctricas, fugas de agua u otros problemas. La instalación debe ser realizada por un profesional.
- Confirme que se realice la conexión a tierra correctamente.

## Funcionamiento

- Antes de abrir la cubierta de la caja de control eléctrico de la unidad interior o el panel de servicio de la unidad exterior, ponga el disyuntor en la posición OFF. Si no se desconecta el disyuntor, se puede producir una descarga eléctrica

por contacto con las piezas interiores. Sólo un instalador cualificado(\*1) o una persona de servicio cualificada(\*1) tiene permitido retirar la tapa de la caja de control eléctrico de la unidad interior o el panel de servicio de la unidad exterior y hacer el trabajo necesario.

- Dentro del aparato de aire acondicionado hay zonas de alto voltaje y piezas giratorias. Debido al peligro de descargas eléctricas o de que sus dedos u otros objetos físicos queden atrapados en las piezas giratorias, no retire el panel de servicio de la unidad exterior. Cuando se requieran trabajos que conlleven la retirada de estas piezas, póngase en contacto con un instalador cualificado(\*1) o un técnico cualificado(\*1).
- No mueva ni repare ninguna unidad usted mismo. Dado que en el interior de la unidad hay alta tensión, podría recibir una descarga eléctrica al retirar la cubierta y la unidad principal.
- El uso de una plataforma de más de 50 cm de altura para limpiar el filtro de la unidad interior o para realizar otros trabajos similares constituye un trabajo en alturas. Para evitar el peligro de caída de la plataforma y posibles lesiones físicas mientras se trabaja en alturas, este tipo de trabajo no debe ser realizado por personas no cualificadas. Cuando sea necesario realizar este tipo de trabajo, no lo realice usted mismo; en su lugar, acuda a un instalador cualificado(\*1) o a un técnico cualificado(\*1) para que lo haga por usted.
- No toque la aleta de aluminio de la unidad exterior. Si lo hace, podría lesionarse. Si fuese necesario tocar la lama, no la toque usted mismo; en su lugar, póngase en contacto con un instalador cualificado(\*1) o un técnico cualificado(\*1).
- No se suba encima ni coloque objetos encima de la unidad exterior. Usted o los objetos pueden caerse de la unidad exterior y provocar lesiones.
- No ponga ningún aparato de combustión en un lugar expuesto directamente al aire procedente del aparato de aire acondicionado, de lo contrario, la combustión no sería perfecta.

- Ventile la habitación de manera suficiente cuando se utilice el aparato de aire acondicionado en el mismo lugar que un aparato de combustión. Una mala ventilación puede ocasionar la falta de oxígeno.
- Ventile la habitación suficientemente si el aparato de aire acondicionado se utiliza en una habitación cerrada. Una mala ventilación puede ocasionar la falta de oxígeno.
- No se exponga directamente a una corriente de aire frío durante un lapso prolongado y evite el frío excesivo. Si lo hiciera podría deteriorar su estado físico y enfermarse.
- No inserte los dedos ni una varilla en la toma o la descarga de aire.  
De lo contrario podría lesionarse ya que el ventilador gira a alta velocidad dentro de la unidad.
- Consulte al proveedor del acondicionador de aire si la refrigeración y la calefacción no funcionan correctamente ya que la causa podría ser una fuga de refrigerante. Confirme los detalles de la reparación con personal de servicio calificado (\*1) cuando la reparación incluya una carga de refrigerante adicional.
- Apague el aparato de aire acondicionado y desactive el disyuntor antes de realizar la limpieza.  
De lo contrario podría lesionarse ya que el ventilador gira a alta velocidad dentro de la unidad.

## Reparación

- Si hubiera algún problema en el aparato de aire acondicionado (por ejemplo, cuando aparece una visualización de error, hay olor a quemado, se oyen ruidos anormales, el aparato de aire acondicionado no refrigera ni calienta o hay fugas de agua), no lo toque: desconecte antes el disyuntor y póngase en contacto con una persona de servicio calificada(\*1). Tome medidas (colocando un aviso de “Fuera de servicio” cerca del disyuntor, por ejemplo) para asegurar que la alimentación no se conecte

- antes de que llegue el técnico calificado(\*1). Si se continúa utilizando la unidad de aire acondicionado con la anomalía, los problemas mecánicos podrían generar otras complicaciones o provocar descargas eléctricas u otro tipo de problemas.
- Si la protección del ventilador se encuentra dañada, no se acerque a la unidad exterior; coloque el disyuntor en la posición de apagado (OFF) y póngase en contacto con personal de servicio calificado(\*1) para que realice la reparación. No ponga el disyuntor en la posición ON hasta después de terminar las reparaciones.
- Si hay peligro de caída de las unidades interiores, no se acerque a la unidad interior: desconecte el disyuntor y póngase en contacto con un instalador calificado(\*1) o una persona de mantenimiento calificada(\*1) para que le reacondionen la unidad. No conecte el disyuntor hasta que se haya reparado la unidad.
- Si hay peligro de vuelco de las unidades exteriores, no se acerque a la unidad exterior: desconecte el disyuntor y póngase en contacto con un instalador calificado(\*1) o una persona de mantenimiento calificada(\*1) para que realice las mejoras o reparaciones pertinentes. No conecte el disyuntor hasta que se hayan realizado las mejoras o reparaciones.
- No modifique los productos. Tampoco desarme ni modifique las piezas. Podría provocar un incendio, descarga eléctrica o lesiones.

## Traslado

- Si se va a trasladar el aparato de aire acondicionado, no lo traslade usted mismo; en su lugar, póngase en contacto con un instalador calificado(\*1) o una persona de mantenimiento calificada (\*1). Si el aparato de aire acondicionado no se traslada correctamente, se pueden producir descargas eléctricas y/o un incendio.

## **⚠ PRECAUCIÓN**

### **Para desconectar el dispositivo de la fuente de alimentación.**

- Este aparato debe estar conectado a la fuente de alimentación mediante un conmutador con una separación entre los contactos de al menos **3 mm**.

### **Debe utilizarse un fusible de instalación (se pueden utilizar fusibles de todos los tipos) para la línea de suministro de energía eléctrica de este aparato de aire acondicionado.**

#### **Instalación**

- Disponga correctamente la manguera de desagüe para un drenaje perfecto. Un drenaje inadecuado puede provocar un encharcamiento de agua en el interior de la vivienda, así como daños en el mobiliario.
- Conecte el aparato de aire acondicionado a una toma de corriente exclusiva con el voltaje especificado; de lo contrario, la unidad podría estropearse o provocar un incendio.
- Confirme que la unidad exterior esté fija en su base. De lo contrario la unidad podría caerse o provocar otro tipo de accidente.

#### **Funcionamiento**

- No utilice el aparato de aire acondicionado con finalidades especiales como preservar alimentos, instrumentos de precisión, objetos de arte, reproducción de animales, en vehículos, embarcaciones.
- No toque ningún interruptor con las manos mojadas; de lo contrario, podría recibir una descarga eléctrica.
- Si el aparato de aire acondicionado no va a utilizarse durante un período de tiempo prolongado, desconecte el interruptor principal (o disyuntor) por seguridad.
- Para obtener un rendimiento óptimo del aparato de aire acondicionado, utilícelo dentro del rango de la temperatura

de funcionamiento especificada en las instrucciones. De lo contrario, podría producirse un funcionamiento erróneo o fugas de agua de la unidad.

- Evite que caiga líquido en el interior del control remoto. No derrame zumo, agua ni otro tipo de líquido sobre él.
- No lave el acondicionador de aire. De lo contrario, podrían producirse descargas eléctricas.
- Revise si la base de instalación y el resto del equipo presentan deterioro después de un lapso prolongado de funcionamiento. Si no toma las medidas necesarias la unidad podría caerse y provocar lesiones.
- No deje pulverizadores inflamables ni otro tipo de material inflamable cerca del acondicionador de aire ni pulverice aerosoles inflamables directamente sobre él. Podría incendiarse.
- Apague el aparato de aire acondicionado y desactive el disyuntor antes de realizar la limpieza. De lo contrario podría lesionarse ya que el ventilador gira a alta velocidad dentro de la unidad.
- Solicite al distribuidor que realice la limpieza del acondicionador de aire. Si limpia el acondicionador de aire de manera incorrecta, podría dañar las piezas plásticas, el aislamiento de las piezas eléctricas u otras y provocar un funcionamiento erróneo. En el peor de los casos, podría provocar fugas de agua, descargas eléctricas, emisión de humo o incendios.
- No coloque un recipiente con agua, como un florero, sobre la unidad. Podría ingresar agua en la unidad y deteriorar el aislamiento eléctrico provocando descargas eléctricas.









---

(\*1) Consulte la “Definición de instalador cualificado o técnico cualificado”.



## ■ Información sobre el transporte, manipulación y almacenamiento de los embalajes de cartón

### ◆ Ejemplos de indicaciones impresas en los embalajes de cartón

Símbolo	Descripción	Símbolo	Descripción
	Mantener seco		No dejar caer
	Frágil		No colocar tumbado
 5 cartons	Altura de apilamiento (En este caso se pueden apilar 6 embalajes de cartón)		No caminar sobre este embalaje de cartón
	Este lado hacia arriba		No pisar
	Manejar con cuidado		

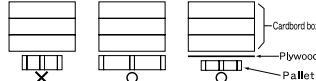
Otras precauciones	Descripción
 <div style="border: 1px solid black; padding: 5px; width: fit-content;"> <p><b>Caution</b> Injury possibility. Don't handle with packing band, or may get injured in case of broken band.</p> </div>	<p><b>Precaución</b></p> <p>Posibilidad de lesiones físicas. No lo maneje sujetándolo por las cintas de embalaje o podría sufrir lesiones físicas en caso de rotura de una cinta.</p>
<div style="border: 1px solid black; padding: 5px;"> <p><b>Stacking notice.</b></p> <p>In case that cardboard boxes protrude out of pallet when stacking, lay a 10mm thick plywood over the pallet.</p>  </div>	<p><b>Aviso sobre apilamiento.</b></p> <p>En caso de que los embalajes sobresalgan del palé al apilarlos, coloque una placa de contrachapado de 10 mm de grosor sobre el pallet.</p>

## 2 Nombre de los componentes

### ■ Unidad interior

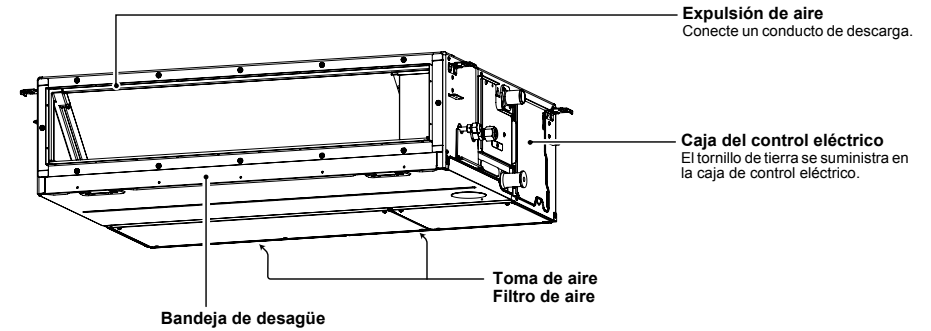

### ■ Unidad exterior (El diseño varía en función de la unidad exterior. La siguiente ilustración muestra un ejemplo.)

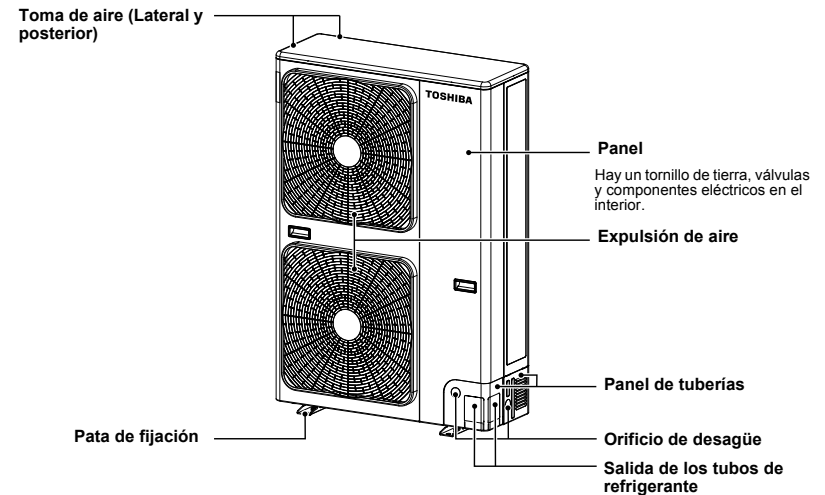

### 3 Control remoto con cable

Este control remoto puede controlar el funcionamiento de hasta 8 unidades interiores.

#### ■ Sección de la pantalla

En la ilustración de pantalla siguiente se muestran todos los iconos. Cuando la unidad esté en funcionamiento, sólo se mostrarán los iconos pertinentes.

- Al encender el disyuntor de fugas por primera vez, **SETTING** parpadeará en la parte de la pantalla del control remoto.
- Mientras el icono siga parpadearo, el modelo se estará confirmando automáticamente.  
Espere hasta que haya desaparecido el icono **SETTING** para utilizar el control remoto.

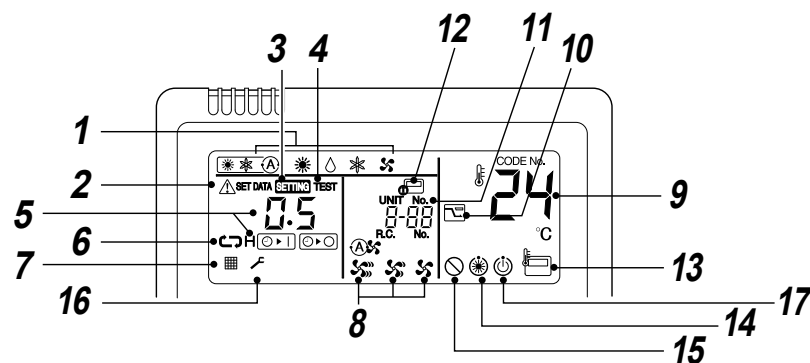
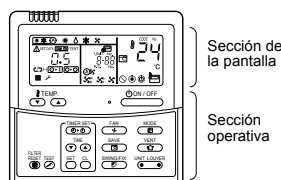

- 1 Modo de funcionamiento**  
Muestra el modo de operación seleccionado.
- 2 Indicador Error**  
Aparece cuando el dispositivo de protección está en funcionamiento, o cuando hay errores.
- 3 Indicador SETTING**  
Aparece durante la programación del temporizador o cualquier otro ajuste.
- 4 Indicador de ejecución de TEST**  
Aparece al ejecutar una prueba de funcionamiento.
- 5 Indicador del temporizador**  
Muestra el tiempo de temporizador seleccionado. Cuando se produce un error, aparece un código de error.
- 6 Indicador del modo de temporizador**  
Muestra el modo de temporizador seleccionado.
- 7 Indicador de filtro**  
Recordatorio para limpiar el filtro de aire.

- 8 Indicador de la velocidad del ventilador**  
Se muestra el modo de velocidad del ventilador seleccionado.  
(Auto)   
(High)   
(Med.)   
(Low)
- 9 Indicador de temperatura ajustada**  
Muestra la temperatura de consigna seleccionada.
- 10 Indicador de modo de ahorro de energía**  
Limita la velocidad (capacidad) del compresor para ahorrar energía.

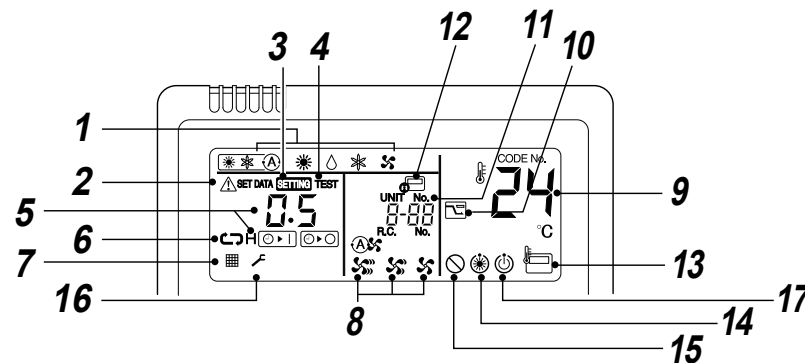

- 11 Indicador UNIT No.**  
Se muestra el número de la unidad interior seleccionada.  
También se muestra el número de la unidad interior o exterior en la cual ha ocurrido el error.
- 12 Indicador de control central**  
Aparece cuando el aparato de aire acondicionado se utiliza con control central combinado con un control remoto de control central.  
  
Si el control remoto está deshabilitado por el sistema de control central, el símbolo parpadeará.  
Bloquea el funcionamiento con los botones.  
  
Incluso si pulsa el botón ON / OFF, MODE o TEMP. y el funcionamiento con los botones está bloqueado.  
(Los ajustes realizados por el control remoto varían en función del modo de control central. Para obtener más información al respecto, consulte el Manual del propietario del control remoto de control central).
- 13 Indicador del sensor del control remoto**  
Aparece cuando el sensor del control remoto está en funcionamiento.
- 14 Indicador Pre-heat**  
Aparece cuando se ha activado el modo de calefacción o se ha iniciado el ciclo de desescarche.  
Mientras este icono está en pantalla, el ventilador interior se detiene.
- 15 Indicador de ausencia de función**  
Aparece cuando la función solicitada no está disponible en ese modelo.
- 16 Pantalla de servicio**
- 17 Pantalla de listo para funcionar**  
Esta pantalla aparece en algunos modelos.



## ■ Sección operativa

Pulse el botón correspondiente para seleccionar la función deseada.

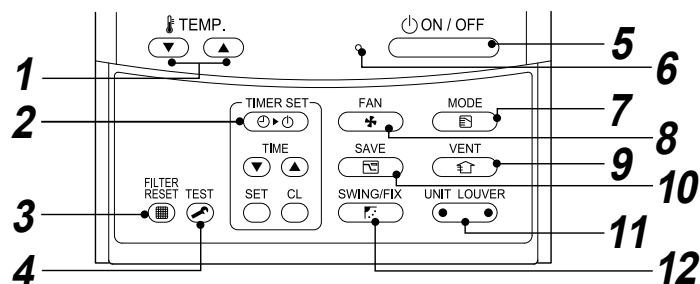
- El control guarda los comandos en memoria y después de la configuración inicial no es necesario realizar ajustes adicionales a menos que se desee hacer cambios. El aparato de aire acondicionado se puede manejar pulsando el botón .



### 1 Botón (botón de ajuste de temperatura)

Ajusta el punto de consigna. Seleccione el punto de consigna que desee pulsando  o .

### 2 Botón (botón de ajuste del temporizador)

Utilícelo para programar el temporizador.

### 3 Botón (botón de reposición de filtro)

Reposiciona la visualización de  después de la limpieza del filtro.

### 4 Botón (botón de prueba)

Utilícelo sólo para tareas de mantenimiento. (No pulse este botón durante el funcionamiento normal del aparato de aire acondicionado).

### 5 Botón (botón de encendido/apagado)

Al pulsar el botón, se enciende el aire acondicionado y, si lo vuelve a pulsar, éste se para. Cuando pare el aire acondicionado, se parará también la luz de funcionamiento y desaparecerán todos los indicadores.

### 6 Piloto de funcionamiento

Se ilumina con una luz verde cuando la unidad está encendida. Parpadea cuando el dispositivo de protección está en funcionamiento, o cuando se produce un error.

### 7 Botón (botón de modo de funcionamiento)

Selecciona el modo operativo deseado.

### 8 Botón (botón de velocidad del ventilador)

Selecciona la velocidad deseada del ventilador.

### 9 Botón (botón de ventilación)

Utilícelo cuando se haya conectado un kit de ventilación forzada (no suministrado).

- Si aparece  en el control remoto cuando se pulsa este botón, no se ha conectado ningún kit de ventilación.

### 10 Botón (operación de ahorro de energía)

Utilícelo para iniciar el modo de ahorro de energía.

### 11 Botón (botón de selección de unidad/deflector)

Selecciona un número de unidad (a la izquierda) y un número de lama (a la derecha).

#### UNIT:

Selecciona una unidad interior cuando se utiliza un solo control remoto para controlar varias unidades interiores.

#### LOUVER:

Ninguna función.

### 12 Botón (botón de dirección de lama/oscilación)

Ninguna función.

### Opción:

#### Sensor del control remoto

Generalmente, el sensor de la unidad interior mide la temperatura. También se puede medir la temperatura de los alrededores del control remoto. Para obtener más información, póngase en contacto con el distribuidor al que adquirió el aparato de aire acondicionado.

## 4 Utilización correcta

Observe los siguientes pasos la primera vez que se utilice el aparato de aire acondicionado o cuando se haya modificado la configuración. Los ajustes se guardan en la memoria y se muestran siempre que se enciende la unidad o al pulsar el botón .

### ■ Preparación

- Cuando se conecte el disyuntor, se activarán las secciones indicadoras en la pantalla del control remoto.

\* **Tras haber conectado el disyuntor, el control remoto no aceptará ningún comando durante 1 minuto aproximadamente. No se trata de ningún problema.**

#### REQUISITOS

Cuando vuelva a encender el aparato de aire acondicionado tras haber estado mucho tiempo inactivo, conecte el disyuntor al menos 12 horas antes de usar el aparato de aire acondicionado.

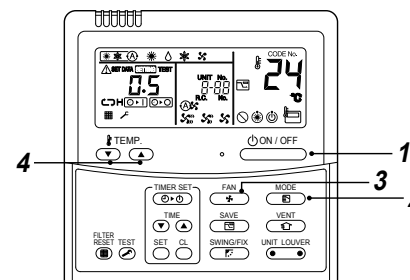

### 3 Seleccione la velocidad del ventilador con el botón .

Con cada pulsación, la pantalla de indicadores cambiará en el orden siguiente.



- Cuando el ventilador esté en "Automático", su velocidad se ajusta en función de la diferencia entre las temperaturas del punto de ajuste y de la habitación.
- En la operación de calefacción, si la temperatura de la habitación no se eleva lo suficiente con la velocidad "Low", seleccione la operación "Med." o "High".
- El sensor de temperatura mide la temperatura del aire de retorno en la unidad interior, que puede diferir de la temperatura de la habitación en función de las condiciones de instalación. La temperatura de ajuste es la temperatura objetivo de la habitación. ("Auto" no puede seleccionarse en el modo de ventilador.)

### 4 Seleccione la temperatura del punto de ajuste mediante los botones "TEMP. " o "TEMP. .

#### Detenido

Pulse el botón .

La luz de funcionamiento se apaga y el aparato de aire acondicionado se detiene.

#### Inicio

### 1 Pulse el botón .

La luz de funcionamiento se enciende y el aparato de aire acondicionado empieza a funcionar.

### 2 Seleccione un modo de funcionamiento con el botón .

Con cada pulsación, la pantalla de indicadores cambiará en el orden siguiente.

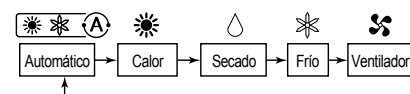

**NOTA**

**Cambio automático**

- Durante el modo automático, la unidad selecciona el modo de funcionamiento (refrigeración, calefacción o solo ventilador) en función de la temperatura de ajuste seleccionada por el usuario.
- Si el modo Auto no le resulta cómodo, puede seleccionar las condiciones deseadas manualmente.

**Calefacción**

- Si se necesita calefacción, la unidad empezará a funcionar aproximadamente entre 3 y 5 minutos después de que se haya seleccionado el modo.
- Una vez se haya detenido el funcionamiento en modo calefacción, el fan puede seguir activo durante aproximadamente 30 segundos.
- Cuando la temperatura ambiente alcanza la temperatura ajustada, la unidad exterior se para y el ventilador de la unidad prosigue a una velocidad sumamente baja. En el modo desescarche, el ventilador se para con el fin de evitar descargas de aire frío. (“❄️” Aparece el precalentamiento).

**Cuando se reinicia el funcionamiento después de una parada**

- Cuando intente reiniciar el funcionamiento del aparato de aire acondicionado inmediatamente después de una parada, recuerde que éste no responderá hasta transcurridos aproximadamente 3 minutos, para proteger el compresor.

**■ FUNCIONAMIENTO A 8 °C (Para precalentamiento de objetos)**

Este aparato de aire acondicionado puede controlar la temperatura de calefacción en unos 8 °C en modo de calefacción.

La calefacción a 8 °C requiere ajustes desde el control remoto. Póngase en contacto con el instalador o el distribuidor para conocer los ajustes adecuados al manual de instalación de la unidad interior.

**Inicio**

1. Ajuste la temperatura mostrada en 18 °C en el modo de calefacción. Para ello, pulse el botón TEMP. (▼).
2. Ajuste la temperatura mostrada en 8 °C. Para ello, pulse el botón TEMP. (▼) durante, al menos, 4 segundos.

**Detenido**

1. Ajuste la temperatura mostrada en 18 °C. Para ello, pulse el botón TEMP. (▲).
  - El aparato de aire acondicionado volverá al modo HEAT normal. Seleccione la temperatura que desee y el modo de funcionamiento.

**NOTA**

- La temperatura de descarga de aire es inferior a la del funcionamiento de calefacción normal.
- La posibilidad de distribuir uniformemente el calor en la habitación depende de la ubicación de instalación del control remoto.
- En función de las condiciones de instalación o del tamaño de la habitación, tal vez no se pueda lograr una temperatura ambiente de 8 °C.
- La configuración de la velocidad del ventilador está disponible durante la operación de calefacción a 8 °C. La calefacción a 8 °C se cancelará en los casos siguientes.
  - Si se detiene el funcionamiento con el botón (ON/OFF)
  - Si se selecciona otro modo de funcionamiento con el botón (MODE)
  - Si se modifica el ajuste de temperatura o el modo de funcionamiento, o bien si se inicia/detiene el modo de funcionamiento con el mando a distancia inalámbrico o con el control remoto central.
- Al utilizar este modo de funcionamiento, hágalo en un horario adecuado. Recomendamos que se ponga en contacto con el personal de servicio técnico para que realicen un mantenimiento periódico del aparato de aire acondicionado.

# 5 Funcionamiento del temporizador

Hay tres modos de temporizador disponibles: (Es posible configurarlo hasta 168 horas.)

- Temporizador de desconexión : La unidad se para cuando se alcanza la hora fijada.
- Temporizador de repetición de apagado : La unidad se para diariamente cuando se alcanza la hora fijada.
- Temporizador de conexión : La unidad se pone en marcha cuando se alcanza la hora fijada.

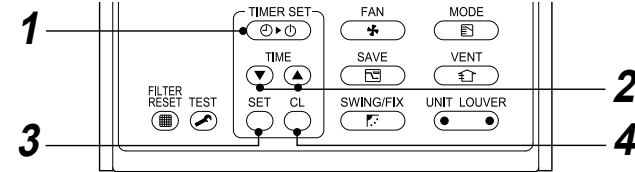

**Ajuste**

1. Pulse el botón (TIMER SET). El modo de temporizador cambia cada vez que se pulsa el botón.

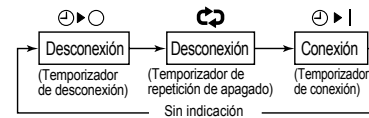

- (SETTING) y el indicador del temporizador parpadean.

2. Pulse (TIME) para seleccionar la “hora fijada”.

- Cada vez que pulsa el botón (▲), la hora fijada aumenta en 0.5 hr (30 minutos). Si se ajusta una hora superior a 24 horas para el temporizador, este se puede ajustar en incrementos de 1 hr. El máximo tiempo que se puede ajustar es 168 horas (7 días). El control remoto muestra la hora fijada con las horas (entre 0.5 y 23.5 horas) (\*1) o el número de días y las horas (24 horas o más) (\*2), tal como se indica a continuación.
- Cada vez que se pulsa el botón (▼), la hora fijada disminuye en 0.5 hr (30 minutos) (0.5 - 23.5 horas) o 1 hr (24 - 168 horas).

**Ejemplo de pantalla del control remoto**

- 23.5 horas (\*1)



- 34 horas (\*2)



Número de días Hora

12 muestra 1 día (24 horas).

10h muestra 10 horas. (Total 34 horas)

3. Pulse el botón (SET). El icono (SETTING) desaparece y, a continuación, se enciende el indicador de la hora, y los indicadores (▶|) o (▶|) parpadean. (Cuando el temporizador de conexión está activado, los iconos de hora y de conexión del temporizador (▶|) permanecen como iconos y los demás desaparecerán).

El icono (SETTING) desaparece y, a continuación, se enciende el indicador de la hora, y los indicadores (▶|) o (▶|) parpadean. (Cuando el temporizador de conexión está activado, los iconos de hora y de conexión del temporizador (▶|) permanecen como iconos y los demás desaparecerán).

4. Cancele el funcionamiento del temporizador

Pulse el botón (ON/OFF). Desaparecerá el indicador del temporizador.

**NOTA**

- Cuando se detiene el funcionamiento del sistema al alcanzarse la hora programada en el temporizador, el Temporizador de repetición de apagado permite reanudar el funcionamiento pulsando el botón (ON/OFF) y detiene el funcionamiento después de que la hora del temporizador alcance la hora programada.
- Si pulsa (SWING/FIX) mientras la función de desconexión del temporizador del aparato de aire acondicionado está activa, la indicación de la función del temporizador desaparecerá de nuevo durante unos 5 segundos. Esto es normal y se debe al procesamiento del control remoto.

## 6 Modo de ahorro de energía

El modo de ahorro de energía permite ahorrar energía limitando la corriente máxima utilizada para la capacidad de calefacción o refrigeración y que la unidad puede generar.

Pulse el botón  durante el funcionamiento.

- El aparato de aire acondicionado entra en modo de ahorro de energía.
-  aparecerá en la pantalla.

El modo de ahorro de energía permanece activo hasta que se cancela.

Para cancelar el modo de ahorro de energía, vuelva a pulsar el botón .

 desaparecerá.

### ■ Para configurar los ajustes de ahorro de energía

Cuando se utilice RAV-SP\*\*\*2AT / RAV-SM\*\*\*3AT o anterior, la configuración visualizada cambia, pero el nivel de energía real es siempre del 75%.

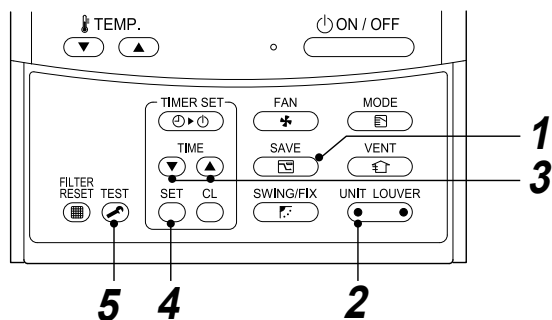

**1** Pulse el botón  durante, al menos, 4 segundos con el aparato de aire acondicionado parado.  parpadeará.

**2** Pulse  (parte izquierda del botón) para seleccionar la unidad interior que quiere ajustar.

- Cada vez que se pulse el botón los UNIT No., cambiarán en el orden siguiente:

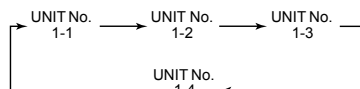

El ventilador de la unidad seleccionada entra en funcionamiento.

**3** Pulse los botones TIME   para ajustar la configuración del nivel de energía.

- Cada vez que pulse el botón, el nivel de alimentación cambiará en un 1 % dentro del rango 100 % - 50 %.
- El ajuste de fábrica es 75 %.

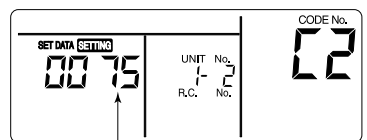

Ajuste del nivel de energía en modo de ahorro de

**4** Pulse el botón .

**5** Pulse el botón  para completar la configuración.

#### NOTA

- Si se utilizan otros aparatos eléctricos al mismo tiempo, se recomienda utilizar el modo de ahorro de energía para no activar el disyuntor. Evidentemente, también se puede utilizar el modo de ahorro de energía para utilizar menos energía.
- El modo de ahorro de energía consume menos energía, pero no consigue calentar/refrigerar la habitación igual que en el modo normal. (La corriente máxima está limitada aproximadamente a un 75 % (ajuste de fábrica) del modo normal).
- Para configurar los ajustes de ahorro de energía, consulte "Para configurar los ajustes de ahorro de energía" en la sección Modo de ahorro de energía.
- Incluso durante el inicio/parada, el cambio de modos de funcionamiento o si se resetea la unidad durante el modo de ahorro de energía, éste se conservará hasta la siguiente operación.

# 7 Mantenimiento

## ⚠ ADVERTENCIAS

La limpieza del filtro de aire y de las piezas sueltas del filtro de aire puede resultar peligroso si la unidad está instalada a cierta altura; por lo tanto, asegúrese de solicitar la realización de esta tarea a un instalador cualificado o a una persona de mantenimiento cualificada. No intente hacerlo usted mismo.

### ▼ Limpieza de los filtros de aire

Los filtros de aire atascados reducen el rendimiento de la refrigeración y de la calefacción.

- 1) Si aparece "■" en el control remoto, deberá limpiar los filtros de aire.
- 2) Una vez finalizada la limpieza de los filtros de aire, pulse el botón . "■" desaparecerá.

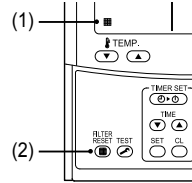

### ◆ Cuando no se utilice durante mucho tiempo

1. Realice el funcionamiento del ventilador durante un par de horas para secar el interior.
2. Pulse el botón  en el control remoto para detener el funcionamiento y desconecte el disyuntor.
3. Limpie los filtros de aire y luego instáelos.

### ◆ Antes de la temporada de refrigeración

Limpie la bandeja colectora.

- Consulte al distribuidor al que le compró el producto.  
(El desagüe no funciona si la bandeja de desagüe o los conductos de ventilación están atascados. En algunos casos, el drenaje podría desbordarse y mojar la pared o el piso. Limpie la bandeja de desagüe antes de la temporada de frío.)

### ◆ ¡Realice comprobaciones periódicas!

- Si la unidad se utiliza durante mucho tiempo, las piezas se pueden deteriorar y provocar un funcionamiento erróneo o un drenaje incorrecto del agua de deshumidificación en función del calor, la humedad o el polvo.
- Además del mantenimiento habitual, es recomendable que haga que el distribuidor al que le compró la unidad la revise y se ocupe del mantenimiento.

### NOTA

Para preservar el medioambiente, se recomienda encarecidamente que las unidades interior y exterior del aparato de aire acondicionado se limpien y conserven regularmente para garantizar un funcionamiento eficaz de la unidad. Si el aparato de aire acondicionado se utiliza durante mucho tiempo, es recomendable llevar a cabo un mantenimiento periódico (una vez al año).

Además, se debe comprobar el exterior de la unidad para detectar posible oxidación o arañazos. Para quitarlos, basta con utilizar un producto antioxidante, si es necesario.

Como pauta general, si una unidad interior funciona durante 8 horas o más diariamente, se deben limpiar las unidades interior y exterior como mínimo una vez cada 3 meses. Póngase en contacto con un profesional para llevar a cabo los trabajos de limpieza y mantenimiento.

Aunque es un gasto que debe asumir el propietario, este mantenimiento ayuda a prolongar la vida útil del producto.

Si las unidades interior y exterior no se limpian regularmente, los resultados serán bajo rendimiento, congelación, fugas de agua e incluso un fallo del compresor.

### ▼ Lista de mantenimiento

Pieza	Unidad	Comprobar (visualmente/auditivamente)	Mantenimiento
Intercambiador de calor	Interior/exterior	Acumulación de polvo/suciedad, arañazos	Limpia el intercambiador de calor cuando se bloquee.
Motor del ventilador	Interior/exterior	Ruidos	Tomar las medidas necesarias si se escuchan ruidos extraños.
Filtro	Interior	Polvo/suciedad, avería	<ul style="list-style-type: none"> <li>• Limpiar el filtro con agua si está sucio.</li> <li>• Reemplazarlo por uno nuevo si está dañado.</li> </ul>
Ventilador	Interior	<ul style="list-style-type: none"> <li>• Vibraciones, equilibrio</li> <li>• Polvo/suciedad, aspecto</li> </ul>	<ul style="list-style-type: none"> <li>• Reemplazar el ventilador si aparecen vibraciones o se altera el equilibrio.</li> <li>• Cepillar o limpiar el filtro con agua cuando esté sucio.</li> </ul>
Toma de aire / rejillas de descarga	Interior/exterior	Polvo/suciedad, arañazos	Fijarlas o reemplazarlas si están averiadas o deformadas.
Bandeja de desagüe	Interior	Acumulación de polvo/suciedad, contaminación de drenaje	Limpia la bandeja de desagüe y comprueba que tiene inclinación descendente para permitir el drenaje.
Panel decorativo, lamas	Interior	Polvo/suciedad, arañazos	Limpialo cuando esté sucio o aplicar recubrimiento de reparación.
Exterior	Exterior	<ul style="list-style-type: none"> <li>• Óxido, deterioro exterior del aislante</li> <li>• Deterioro/separación del aislante</li> </ul>	Aplicar recubrimiento reparador.

# 8 Resolución de problemas

Compruebe los puntos que se describen a continuación antes de solicitar reparaciones.

	Síntoma	Causa	
No se trata de un funcionamiento erróneo.	Unidad exterior	<ul style="list-style-type: none"> <li>• Sale aire frío blanco, tipo neblina o agua.</li> <li>• A veces se escucha ruido de fuga de aire.</li> <li>• Se oye un ruido al encender la unidad.</li> </ul>	<ul style="list-style-type: none"> <li>• El ventilador de la unidad exterior se detiene automáticamente y realiza la operación de descongelamiento.</li> <li>• La válvula solenoidal funciona cuando se inicia o se detiene el descongelamiento.</li> <li>• La unidad exterior se está preparando para funcionar.</li> </ul>
	Unidad interior	<ul style="list-style-type: none"> <li>• A veces se oye un silbido.</li> <li>• Se escucha un ligero repiqueteo.</li> <li>• El aire de descarga huele de una forma rara.</li> </ul>	<ul style="list-style-type: none"> <li>• Cuando comienza, durante o inmediatamente después de que se detenga el funcionamiento de la unidad, se escucha un sonido como de agua circulando y el sonido de funcionamiento puede ser mayor durante un par de minutos posteriores al inicio. Se trata del sonido de circulación del refrigerante o de drenaje del deshumidificador.</li> <li>• Es el sonido de la ligera expansión y contracción del intercambiador de calor o de otras piezas debido al cambio de temperatura.</li> <li>• Distintos olores, como los de paredes, alfombras, ropa, cigarrillos o cosméticos, impregnan el aparato de aire acondicionado.</li> </ul>
		<ul style="list-style-type: none"> <li>• La unidad no funciona.</li> </ul>	<ul style="list-style-type: none"> <li>• ¿Ha habido un apagón?</li> <li>• ¿Ha saltado el disyuntor?</li> <li>• ¿Se ha activado el dispositivo de protección? (El indicador de funcionamiento y  en el control remoto parpadean).</li> </ul>
Compruebe nuevamente.	La habitación no se enfría o no se calienta.	<ul style="list-style-type: none"> <li>• ¿Están obstruidas la entrada o la descarga de aire de la unidad exterior?</li> <li>• ¿Se encuentra abierta alguna puerta o ventana?</li> <li>• ¿Está el filtro obstruido con polvo?</li> <li>• ¿Está el volumen de aire ajustado a LOW (Bajo)? ¿O está el modo de funcionamiento ajustado a FAN (ventilador)?</li> <li>• ¿Es adecuada la temperatura configurada?</li> </ul>	

Si hay algo extraño incluso después de haber comprobado lo anterior, detenga la unidad, desconecte el disyuntor y comunique el número del producto y los síntomas al distribuidor al que le compró el producto. No intente reparar la unidad por su cuenta, ya que es peligroso. Si se muestra el indicador de comprobación (por ej.  $E0$ ,  $F0$ ,  $H0$ ) en la pantalla LCD del control remoto, comunique también sus detalles al distribuidor.

Si sucediera cualquiera de lo siguiente, detenga de inmediato la unidad, desconecte el disyuntor y póngase en contacto con el distribuidor al que le compró el producto.

- El interruptor no funciona correctamente.
- El disyuntor salta con frecuencia.
- Sin quererlo, ha depositado un objeto extraño o agua en el interior.
- La unidad no se puede poner en marcha incluso después de haber retirado la activación del dispositivo de protección.
- Se han encontrado otras situaciones extrañas.

## ■ Consulta y comprobación de problemas

Cuando se produce un error en el aparato de aire acondicionado, aparece el código de error y el UNIT No. interior en la pantalla del control remoto. El código de error solo aparece cuando el aparato está en funcionamiento. Si las indicaciones de la pantalla desaparecen, siga los pasos que se indican en el apartado "Consulta del registro de errores" para averiguar cuál es el problema.

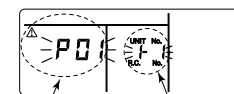



Código de error      UNIT No. interior donde se ha producido el error

## ■ Consulta del registro de errores

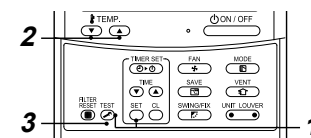
Si se ha producido un error en el aparato de aire acondicionado, puede consultar el registro de errores siguiendo los pasos que se indican a continuación. (El registro de errores guarda un máximo de 4 errores en la memoria.) El registro puede consultarse tanto con el aparato en funcionamiento como si está parado.



- 1 Si mantiene pulsados los botones  y  a la vez durante al menos 4 segundos, aparecerá la pantalla siguiente. Si aparece , se accede al modo de registro de errores.

- En la ventana CODE No. aparece [01: Orden del registro de errores].
- El [Código de error] aparece en la ventana CHECK.
- La [Dirección de la unidad interior donde se ha producido el error] aparece en UNIT No.

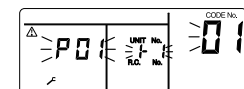

- 2 Cada vez que pulse el botón  de ajuste de la temperatura, aparecerá el registro de errores guardado en la memoria en orden. Los números de CODE No. indican CODE No. [01] (el más reciente) → [04], (el más antiguo).

### REQUISITOS

No pulse el botón , porque se borrará todo el registro de errores de la unidad interior.

- 3 Después de realizar la comprobación, pulse el botón  para volver a la pantalla normal.

## 9 Operaciones y rendimiento

### ▼ Comprobaciones previas al funcionamiento

- Compruebe que el cable de tierra no esté cortado ni desconectado
- Compruebe que el filtro de aire está instalado.
- Conecte el disyuntor 12 horas o antes de que comience el funcionamiento.

### ▼ Función de protección de 3 minutos

La función de protección de 3 minutos evita que el aparato de aire acondicionado se ponga en marcha durante los 3 primeros minutos después de que se encienda el interruptor de suministro eléctrico (o disyuntor) para reiniciar el aparato de aire acondicionado.

### ▼ Corte del suministro eléctrico

Un corte de suministro eléctrico durante el funcionamiento detendrá la unidad por completo.

- Para reiniciar el funcionamiento, pulse el botón ON / OFF en el control remoto.
- Una tormenta o un teléfono inalámbrico que funcione en la proximidad puede provocar un funcionamiento incorrecto de la unidad. Apague el interruptor de suministro eléctrico principal o disyuntor y, a continuación, enciéndalo de nuevo. Pulse el botón ON / OFF en el control remoto para reiniciar.

### ▼ Operación de descongelamiento

Si la unidad exterior se congela durante el funcionamiento de calefacción, se iniciará el desescarche automáticamente (durante un período comprendido entre los 2 y los 10 minutos) para mantener la capacidad de calefacción.

- Los ventiladores de las unidades interior y exterior se detendrán durante el funcionamiento del modo desescarche.
- Durante la operación de descongelamiento, el agua descongelada se drenará desde la placa inferior de la unidad exterior.

### ▼ Capacidad de calefacción

Durante la operación de calefacción, el calor se absorbe desde el exterior y se introduce en la habitación. Este método de calefacción se conoce como sistema de la bomba de calor. Cuando la temperatura exterior es demasiado baja, se recomienda utilizar otro aparato de calefacción junto con el aparato de aire acondicionado.

### ▼ Condiciones de funcionamiento del aparato de aire acondicionado

Para un rendimiento óptimo, utilice el aparato de aire acondicionado de acuerdo con las siguientes condiciones de temperatura:

Operación de refrigeración	Temperatura exterior : -15 °C a 46 °C (Temperatura de la válvula seca)
	Temperatura ambiente : 21 °C a 32 °C (Temperatura de la válvula seca), 15 °C a 24 °C (Temperatura de la válvula húmeda)
	<b>[PRECAUCIÓN]</b> Humedad relativa del ambiente: inferior al 80%. Si el aparato de aire acondicionado funciona en condiciones más extremas, puede que la superficie de la unidad forme condensación.
Operación de calefacción	Temperatura exterior : -15 °C a 15 °C (Temperatura de la válvula húmeda)
	Temperatura ambiente : 15 °C a 28 °C (Temperatura de la válvula seca)

Si el aparato de aire acondicionado se utiliza fuera de las condiciones mencionadas, las funciones de protección de seguridad pueden ser útiles.

## 10 Instalación

### No instale el aparato de aire acondicionado en las siguientes ubicaciones

- No instale el aparato en ningún lugar que se encuentre a menos de 1 m de distancia de un televisor, de un equipo de música o de una radio. Si la unidad se instala en tal lugar, el sonido que emite el aparato de aire acondicionado afectará al funcionamiento de estos aparatos.
- No instale el aparato de aire acondicionado junto a un dispositivo de alta frecuencia (como, por ejemplo, una máquina de coser o un aparato profesional de masajes); de no seguir esta indicación, el aparato de aire acondicionado podría funcionar de manera incorrecta.
- Ambientes con polvo de hierro u otros metales. La adhesión o acumulación de polvo de hierro u otros metales en el interior del aparato de aire acondicionado puede ocasionar combustión espontánea e iniciarse un incendio.
- No instale el aparato de aire acondicionado en un lugar húmedo o graso, o en una ubicación donde se genere vapor, hollín o gas corrosivo.
- No instale el aparato de aire acondicionado en un lugar con elevado contenido salino, como una zona costera.
- No instale el aparato de aire acondicionado en un lugar donde se utilicen grandes cantidades de aceite para maquinaria.
- No instale el aparato de aire acondicionado en un lugar donde esté expuesto a fuertes vientos, como en una zona costera.
- No instale el aparato de aire acondicionado en un lugar donde se genere gas sulfuroso, como un balneario.
- No instale el aparato de aire acondicionado en una embarcación o en una grúa móvil.
- No instale el aparato de aire acondicionado en entornos ácidos o alcalinos (en zonas con géiseres o cerca de fábricas de componentes químicos, o si hay emisiones de combustión en la cercanía). Podría aparecer corrosión en el aluminio y en el tubo de cobre del intercambiador de calor.
- No instale el aparato de aire acondicionado cerca de obstáculos (como, por ejemplo, tubos de ventilación o equipamiento de iluminación) que interfieran con la descarga del aire. (El caudal turbulento podría afectar al rendimiento o desactivar ciertos dispositivos).
- No utilice el aparato de aire acondicionado con finalidades especiales como preservar alimentos, instrumentos de precisión, objetos de arte, para la reproducción de animales o el crecimiento de plantas transplantadas a macetas, etc. (Podría degradar la calidad de los materiales importantes.)
- No instale el aparato de aire acondicionado sobre objetos que no puedan mojarse. (La condensación podría salir en forma de goteo de la unidad interior con humedades del 80% o superiores, o si se bloquea el puerto de desagüe).
- No instale el aparato de aire acondicionado en lugares en los que se utilicen disolventes orgánicos.
- No instale el aparato de aire acondicionado cerca de puertas o ventanas sometidas a aire exterior húmedo. Podría formarse condensación en el aparato de aire acondicionado.
- No instale el aparato de aire acondicionado en lugares en los que se utilicen aspersores especiales con frecuencia.

### Preste atención al ruido y a las vibraciones

- No instale el sistema de aire acondicionado donde el ruido de la unidad exterior o el aire caliente de la salida de aire moleste a los vecinos.
- Instale el aparato de aire acondicionado sobre una base sólida y estable, que evite la transmisión de resonancias, del ruido provocado por el funcionamiento de la unidad y de vibraciones.
- Si una unidad interior está funcionando, podría escucharse un ligero ruido en el resto de unidades interiores que no están funcionando.



# 11 Especificaciones

Modelo	Nivel de potencia acústica (dBA)		Peso (Kg)
	Refrigeración	Calefacción	
RAV-RM561BTP-E	*	*	23
RAV-RM801BTP-E	*	*	30
RAV-RM1101BTP-E	*	*	40
RAV-RM1401BTP-E	*	*	40

\* Por debajo de 70 dBA

**Información del producto sobre los requisitos de diseño ecológico. (Regulation (EU) 2016/2281)**  
<http://ecodesign.toshiba-airconditioning.eu/en>

## Declaración de conformidad

Fabricante: TOSHIBA CARRIER (THAILAND) CO., LTD.  
144/9 Moo 5, Bangkadi Industrial Park, Tivanon road, Tambol Bangkadi,  
Amphur Muang, Pathumthani 12000, Thailand

Titular del TCF: TOSHIBA CARRIER EUROPE S.A.S  
Route de Thil 01120 Montluel FRANCE

Por la presente declara que la maquinaria descrita a continuación:

Denominación genérica: Aire acondicionado

Modelo/tipo: RAV-RM561BTP-E  
RAV-RM801BTP-E  
RAV-RM1101BTP-E  
RAV-RM1401BTP-E

Nombre comercial: Aparato de aire acondicionado de la serie Digital Inverter/Super Digital Inverter

Cumple con las provisiones de la Directiva Maquinaria (Directive 2006/42/EC) y las normas que se transponen a la ley nacional.

### Declaración de incorporación de cuasi máquinas

No se debe poner en servicio antes de que se declare que la maquinaria en la que se va a incorporar cumple con las disposiciones de esta Directiva (cuando corresponda).

### NOTA

Esta declaración pierde su validez si se introducen modificaciones técnicas u operacionales sin el consentimiento del fabricante.

# **TOSHIBA CARRIER (THAILAND) CO.,LTD.**

144 / 9 Moo 5, Bangkadi Industrial Park, Tivanon Road, Tambol Bangkadi, Amphur Muang, Pathumthani 12000, Thailand

**1116950297**